

露出型ベンドキャップ・特殊硬質塩ビ樹脂製

D-110V-AB

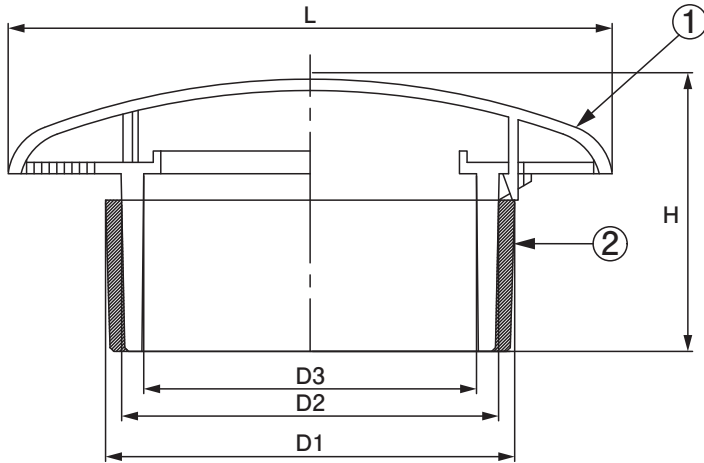

■寸法表 (単位：mm)

呼び	適用パイプ	L	D1	D2	H
40	VP・VU 40	160	56	48	63
65・50	VP・VU 50/65	160	71	67	63
100・75	VP・VU 75/100	160	107	100	72

■部品構成表

No.	部品名	材質
1	本体	特殊硬質塩ビ
2	ソケット	ABS樹脂製

※塩ビパイプ接続

●取り付け図

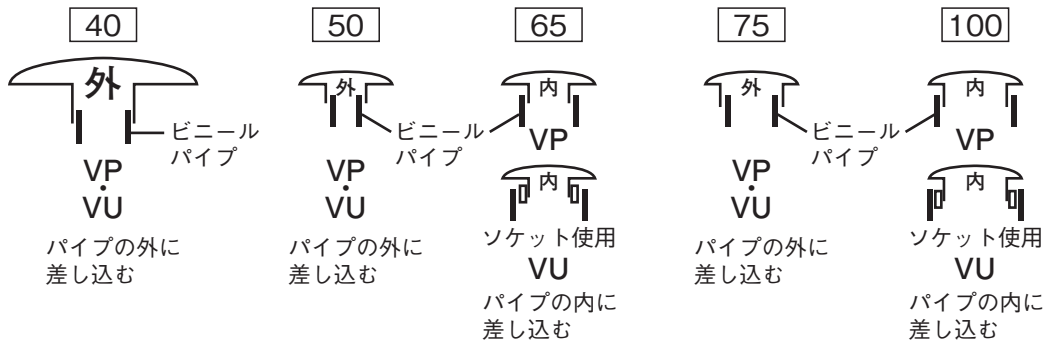

●**耐久性**：金属製商品は塩害の強い地域や塩素ガス・腐食性ガスの発生するところでは錆が発生する可能性があります。塩ビ樹脂製なので錆の問題が発生しません。特殊硬質塩ビ系樹脂を採用しておりますので耐久性は向上しています。(ソケットABS樹脂製)

●**経済性**：ステンレス製ベントキャップに比べ価格メリットがあります。

●**施工性**：塩ビ管と簡単に接着が可能です。

株式会社 **アウス**